

# DER NEUE MAN TGS.

Effizienz im Traktions- und schweren Verteilerverkehr.



# DIE VIELEN SEITEN DES NEUEN MAN TGS.

Der neue MAN TGS ist einzigartig vielfältig: Ob für den schweren Nah- und Verteilerverkehr, im Baustelleneinsatz, im Kommunalverkehr oder als Spezialist für besondere Aufgaben – der MAN TGS ist ein perfekt auf den Brancheneinsatz zugeschnittener, vielseitiger Lkw. Mit seinem kraftvollen Antrieb, seiner konkurrenzlosen Nutzlast und einzigartigen Ergonomie setzt er Standards.

Nun präsentiert sich der MAN TGS mit neuen praxisorientierten Ausstattungen. Der Fahrer-arbeitsplatz ist deutlich aufgeräumter und der Ruhebereich weiter optimiert. Stausituationen können mit der neuen Stop-and-Go-Funktion des ACC ermüdungsfrei bewältigt werden. Und für einen schnellen Datenaustausch sorgt der komplett neu strukturierte Telematikbereich mit einem serienmäßigen Bordmodul.

Egal, ob bessere Fahrleistungen, mehr Komfort, maximale Transportkapazität, höchste Qualität und Langlebigkeit, vorbildliche Sicherheit und Umweltverträglichkeit: Der MAN TGS erfüllt alle Erwartungen. Und er übertrifft sie: Schon seit Jahren wird ihm im TÜV Report die beste Zuverlässigkeit und geringste Mängelquote im Vergleich zur Konkurrenz bescheinigt.

Lassen Sie sich begeistern von einem Truck, der deutlich mehr Wert bei deutlich weniger Kosten bietet. Er wird Sie überzeugen – im Einsatz und in Ihrer Buchhaltung.

[www.truck.man](http://www.truck.man)

In diesem Prospekt sind teilweise Ausstattungen abgebildet, die nicht zum Serienumfang gehören.



**MADE FOR POWER.**



## MIT VOLLER KRAFT VORAUSS.

**Der MAN TGS bringt Power auf die Straße – und auf schlammige Wald- und Feldwege, Schotterpisten, Steigungen oder verregnete Baustellen.**

Denn die MAN D20 und neuen MAN D26 Motoren in Euro 6 arbeiten mit gesteigerter Leistung. Und verbrauchen trotzdem weniger Kraftstoff. Doch Kraft allein nutzt nichts. Man muss sie auch punktgenau einsetzen können. Die vielfältigen Antriebsformeln des MAN TGS ermöglichen die optimale Ausnutzung der MAN TGS Power. So meistert er jede Herausforderung im schweren Baustellen- und Traktionsverkehr. Auch im Verteilerverkehr lassen ihn seine kraftvollen Motoren sowie eine konkurrenzlose Nutzlast die schwersten Lasten ans Ziel bringen. Hinter dem MAN TGS steht, wie hinter jedem MAN Fahrzeug, die Power des MAN Teams.



## DER MAN TGS – VIELFALT GROSSGESCHRIEBEN.

Der MAN TGS ist flexibel und passgenau auf die Kundenbedürfnisse zugeschnitten:  
Die hochwertige Innenraumgestaltung der Fahrerhausvarianten M, L und LX mit praxis-  
orientierter Raumgestaltung bietet idealen Raum zum Fahren, Arbeiten und bei Ruhepausen.

Für alle schweren Verteilertransporte, egal ob mit oder ohne Anhänger, hat der MAN TGS die optimale  
Lösung.

Der Traktionseinsatz zwischen 18 und 41 t zGG ist seine absolute Domäne. Für alle Transport-  
aufgaben in diesem Bereich, ob Allradeinsatz oder Betonpumpe, Mischer- oder Krankipper ist der  
MAN TGS das richtige Fahrzeug. Mithilfe des zuschaltbaren hydrostatischen Vorderradantriebs MAN  
HydroDrive® können traktionskritische Fahrsituationen gemeistert werden, die Fahrzeuge mit reinem  
Hinterradantrieb nicht bewältigen könnten.

Der MAN PriTarder® ermöglicht für alle MAN TGS Typen die maximale Bremskraft bereits bei niedrigen  
Geschwindigkeiten – für weniger Verschleiß und mehr Sicherheit.

**MADE FOR EFFICIENCY.**



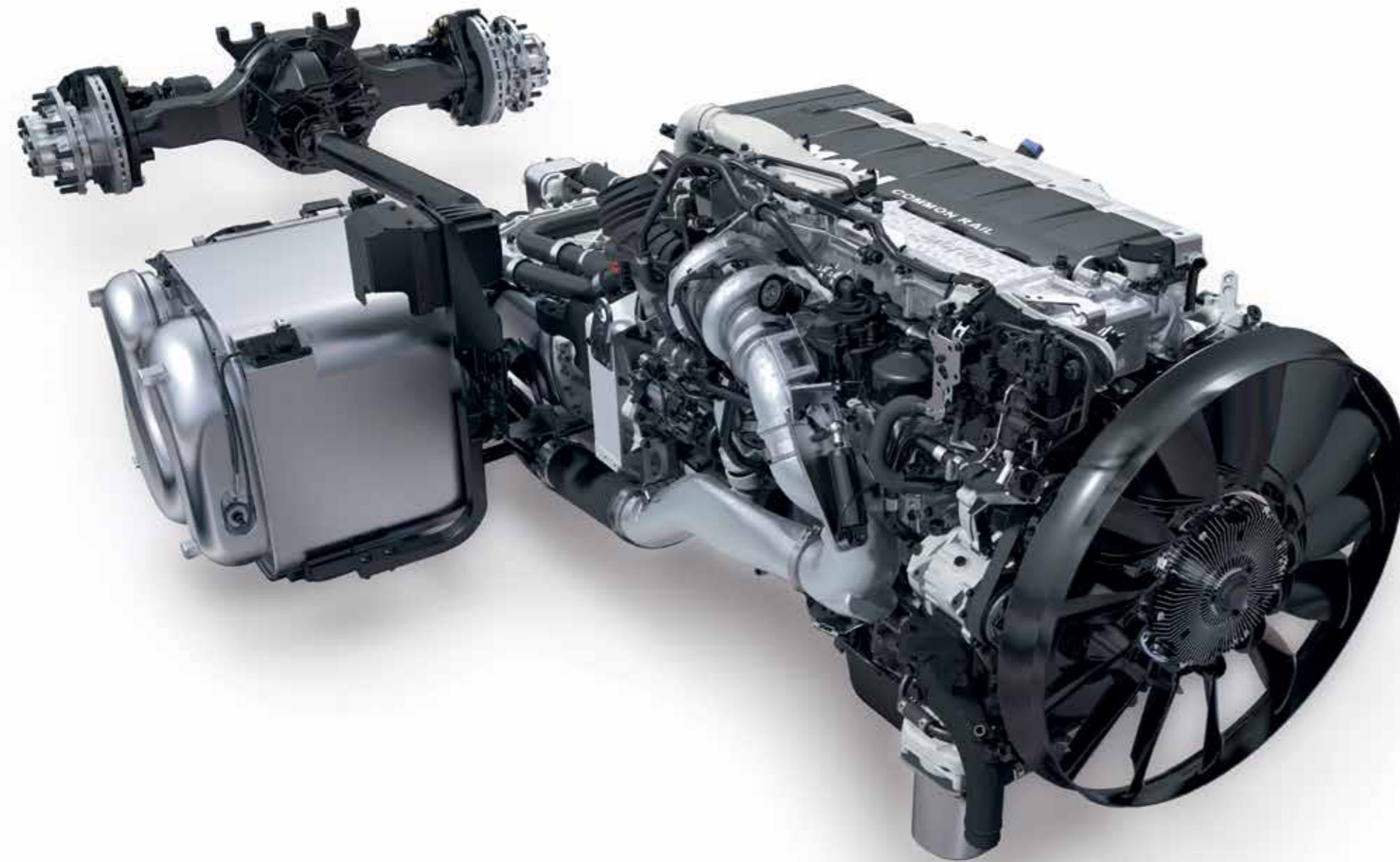

# MEHR KRAFT MIT WENIGER KRAFTSTOFF.

**Bewährte Motortechnik, ausgereifte Komponenten und perfekt aufeinander abgestimmte Technologien: Das ist die MAN-Rezeptur für Effizienz.**

Das Herzstück der MAN TGS Reihe sind die innovativen MAN D20 und MAN D26 Motoren mit Leistungen von 235 kW (320 PS) bis 368 kW (500 PS). Sie kombinieren Kraft mit Sparsamkeit und bringen mehr Leistung.

Die MAN-Motoren in Euro 6 setzen Maßstäbe in puncto niedrigen Kraftstoff- und AdBlue®-Verbrauchs. MAN erreicht diese Emissionswerte durch die konsequente Entwicklung und Verwendung von Schlüsseltechnologien wie Common-Rail-Einspritzung, Abgasrückführung (AGR), selektive katalytische Reduktion (SCR) und Dieselpartikelfilter (DPF/CRT).

Der Abgasschalldämpfer mit integriertem CRT-Filtersystem und SCR-Kat lässt aufgrund seiner kompakten Bauweise genügend Freiraum für Aufbauten seitlich am Rahmen. Auch für Kranstützfüße gibt es eine Schalldämpferposition mit entsprechendem Freiraum. Um Staubaufwirbelungen bei Einsatz abseits befestigter Straßen zu vermeiden, ist die Ausführung mit hochgezogenem Auspuffrohr für dreiachsige Fahrzeuge verfügbar. Ein teilhochgestellter Auspuff ist für 8x4-, 8x6- und 8x8-Fahrgestelle erhältlich.

Zur weiteren Kraftstoff- und CO<sub>2</sub>-Einsparung trägt die Leerlaufabschaltung (Idle Shut Down) bei, die den MAN TGS nach vier Minuten Leerlauf und einer Warnmeldung automatisch abschaltet.

Seit 2017 gibt MAN die Motoren MAN D20 und MAN D26 für den Betrieb mit paraffinen Kraftstoffen nach EN15940 frei. Kraftstoffe, die dieser Norm entsprechen, sind z.B. HVO Hydrogenerated Vegetable Oils, CTL coal to liquids, GTL gas to liquids, BTL biomass to liquids.



## EFFIZIENZ VORPROGRAMMIERT.

**Mit der neuen Generation MAN TipMatic® hat MAN bei der Effizienz nochmal einen Gang zugelegt.**

Bei der MAN TipMatic® erkennt das Fahrzeug automatisch die Last- und Neigungsbedingungen und optimiert die Schaltstrategie, so dass beim Anfahren beispielsweise immer der am besten geeignete Gang gewählt wird. Die neue Funktion SmartShifting ist eine Weiterentwicklung des bekannten SpeedShifting und minimiert u.a. Zugkraftunterbrechungen bei Schaltvorgängen am Berg.

Außerdem speichert die neue Generation MAN TipMatic® die Schaltstrategie und Schaltfunktionen im Steuergerät des Systems. Dadurch können Sie das Schaltverhalten immer und individuell an die Einsatzcharakteristik anpassen und sind schon vor dem Start auf Effizienz eingestellt. Neben der Vollversion „PROFI“ gibt es speziell vorprogrammierte Softwarevarianten für die unterschiedlichsten Einsatzbereiche. Die Getriebesoftware „OFFROAD“ ist speziell auf den Einsatz im Traktionsbereich abgestimmt. Sie ermöglicht über einen Drehschalter mit der zusätzlichen Stellung Dx geänderte Schaltzeiten sowie höhere Schaltdrehzahlen, kein Überspringen von Gängen und damit eine minimale Zugkraftunterbrechung. Außerdem werden die eingelegten Gänge auch bei Kick-down länger gehalten, was ein Anfahren mit höherem Drehmoment ermöglicht. Der Freischaukelmodus erleichtert das Weiterkommen bei festgefahretem Fahrzeug auf Schnee oder feuchtem, losem Untergrund. Auf Knopfdruck zieht sich der MAN TGS so im wahrsten Sinne des Worte fast von alleine aus dem Dreck.





## DER MAN TGS KENNT JEDEN HÜGEL UND DEN PASSENDEN GANG DAZU.

Wer mit einer Tankfüllung noch weiter kommen will, muss vorausschauender fahren. Bei MAN übernimmt das Ihr Truck.

Seit 2016 gibt es den weiterentwickelten GPS-gestützten Tempomaten MAN EfficientCruise®. Er erkennt durch gespeichertes Kartenmaterial und GPS-Position des Lkw Steigungen und Gefälle der vor ihm liegenden Strecke. An diese passt das System die Geschwindigkeit kontinuierlich und effizient an. Dabei nutzt es die dynamische Veränderung der Bewegungsenergie. So werden z.B. bei Steigungen überflüssige Rückschaltungen vermieden. In Verbindung mit EfficientRoll lässt MAN EfficientCruise® bei Kuppen oder am Anfang eines Gefälles das Fahrzeug automatisch rollen. So ist zumindest der Kraftstoffverbrauch kein ständiges Auf und Ab mehr.

A close-up, low-angle shot of a car's door handle and lock mechanism. The handle is a sleek, curved, metallic piece, likely chrome or polished steel, set against a dark, possibly black, car body. The lighting is dramatic, highlighting the contours and textures of the metal. The background is dark and out of focus, emphasizing the handle's design.

**MADE FOR DESIGN.**



# SCHÖNE AUSSICHTEN.

**Der MAN TGS wartet mit zahlreichen neuen Ausstattungshighlights auf, die den Innenraum noch fahrerfreundlicher und einsatzoptimierter gestalten.**

Im Fahrerhaus vermitteln schon bisher die warmen Sand- und Graphittöne der Innenraumverkleidung, Oberflächen aus genarbttem Kunststoff, satinverchromte Türgriffe, sowie neue Sitzbezüge eine komfortable und stilvolle Atmosphäre. Die neue, optional erhältliche dunklere Farbvariante „Urban Concrete“ für das Cockpit ist eine unempfindliche Farbgebung für alle Oberflächen, die bei schmutzintensiven Fahrzeugeinsätzen besonders beansprucht werden. Die Optik des Fahrerhausinnenraums kann außerdem durch drei wählbare Varianten für die umlaufenden Dekoreinlagen (Aluminium gebürstet, Stammholz, Net-Black) zusätzlich individualisiert werden.

Das Multifunktionslenkrad bildet die perfekte Schnittstelle zwischen Fahrzeug und Mensch: Seine diversen Funktionen werden übersichtlich und intuitiv erfassbar ins Lenkrad integriert. Ohne die Hände vom Lenkrad zu nehmen, lassen sich Fahrzeuginformationen abrufen, Anrufe entgegennehmen und Radioeinstellungen verändern. Das Lenkrad lässt sich stufenlos in Höhe und Neigung verstellen und ist auch in Lederausführung erhältlich.

Durch eine schlankere Mittelkonsole und eine vollständig unter dem Bett verstaubare Kühl-/Ablagebox entsteht mehr Komfort beim Stehen und Sitzen im Mittelbereich. Die neue Kühlbox ist größer, die Becherhalter sind flexibler und in den langen Fahrerhäusern mit Betten wird das Liegenbedienteil komfortabler. Die Wohnraumbeleuchtung bekommt durch schwenkbare Schwanenhalsleuchten mehr Ambiente.

Die neue funktionsbasierte Schalteranordnung und das Farbdisplay bieten dem Fahrer einen modernen, ergonomischen Arbeitsplatz.

**MADE FOR COMFORT.**



# REIN IN DIE KOMFORTZONE.

**Im Baustellen- und Offroadeinsatz muss man auf den Fahrer bauen können. Damit er alle Herausforderungen souverän meistert, findet er in den MAN-Fahrerhäusern viel Platz für alles. Nur nicht für Kompromisse.**

So passt sich das Cockpit konsequent an die Bedürfnisse des Fahrers an und ist optimal für komfortable und sichere Bedienbarkeit ausgelegt. Das neue, vierfarbige LCD-Display im Kombiinstrument ist hochauflösend und klar strukturiert: Farbige Anzeigen im 4-Zoll-Farbdisplay unterstützen die Lesbarkeit und Orientierung, Hervorhebungen wie z.B. aktivierte Assistenzsysteme und Warnmeldungen sind dadurch schneller zu erfassen. Eine digitale Geschwindigkeitsanzeige ergänzt die analoge Anzeige. Menüs und Bedienelemente sind darüber hinaus farblich auf das Infotainmentsystem MAN Media Truck abgestimmt. Dieses Infotainment-System mit großem Touchscreen mit Farbdisplay und optionalen Navigationsdaten bietet u.a. Bluetooth-Schnittstelle und USB-/AUX-in.

Für ergonomischen Sitzkomfort steht eine breite Auswahl bis hin zum luftgefederten Klimasitz zur Verfügung. Praktische Details wie die abwaschbare Türinnenverkleidung und der Druckluftanschluss für einfacheres Reinigen sorgen für ein sauberes Ergebnis – auch bei der Fahrerezufriedenheit.

Egal, für welches Fahrerhaus Sie sich entscheiden: Es ist mit Sicherheit eine gute Wahl, denn alle Kabinen entsprechen selbstverständlich den höchsten Anforderungen an die Crashesicherheit und bieten einen optimalen Insassenschutz. Insbesondere für Baufahrzeuge ist ein in der Form nahezu identischer Stahlstoßfänger für alle Fahrerhäuser verfügbar.





## RAUM ZUM ERHOLEN.

**Bei MAN liegt die Kraft nicht nur im Motor, sondern auch in der Ruhe. Deswegen verfügen die L- und LX-Fahrerhäuser über eine komfortable Schlaf- und Ruhezone für erholsame Entspannung.**

Die hochwertigen Betten mit Lattenrost und optionaler Mehrzonen-Kaltschaummatratze bieten traumhaften Schlafkomfort. Der elastische Stoffbezug der austauschbaren Matratze ist waschbar und wird aus atmungsaktiven, hygienischen Materialien gefertigt. Auch die Bettunterseiten sind serienmäßig bespannt. Für angenehme Ambiente und mehr Bequemlichkeit sorgen die neuen Schwanenhalsleuchten sowie ein leicht erreichbares Bedienmodul für die Liegen. Damit können die Schalter für Innenbeleuchtung, Fensterheber und Schiebedach gesteuert werden. Ein Wecker mit LCD-Display und 12- bzw. 24-V-Steckdosen sowie USB-Strombuchse mit 5 V auf der Oberseite, beispielsweise für Mobiltelefon oder Tablet, runden die komfortable Ausstattung ab. Das Bedienmodul befindet sich auf der rechten Fahrzeugseite. Für die obere Liege kann es optional beidseitig angeordnet werden – damit ist auch die Schlafrichtung flexibel wählbar.

Persönliche Utensilien finden in den vielen großzügigen Ablagen ausreichend Platz. Die Schränke über der Frontscheibe beim LX-Fahrerhaus und eine dreiteilige Dachablage im L-Fahrerhaus bieten Raum für Gepäck und sonstiges Equipment. Für persönliche Ausrüstungen räumt ein von außen und innen zugängliches, beleuchtetes Staufach beim L- und LX-Fahrerhaus viel Platz ein. Ein weiterer, nur von außen zugänglicher Staukasten nimmt Arbeitskleidung oder diverse Gerätschaften auf. Neu ist die Kühl-/Ablagebox mit integriertem Abfallbehälter, die komplett unter dem Bett verstaut werden kann. Ein praktisches Tablett lässt sich auf der Box abstellen und kann separat verstaut werden. Es entsteht viel zusätzlicher Raum und angenehme Beinfreiheit beim Sitzen auf dem Bett. Trotzdem bietet die neue Anordnung mehr Kühlvolumen und zusätzliche Staufächer. Auch die Abstellmöglichkeit für Getränkebecher wurde optimiert: Bis zu zwei Halterungen können in der Mittelablage arretiert werden und sind damit für Fahrer und Beifahrer perfekt erreichbar.



Verstaubare Kühl-/Ablagebox



Kühl-/Ablagebox ausgezogen



# ALLES DRIN UND ALLES AUF EINEN BLICK.

**Der Fahrer ist es, der Effizienz auf Touren bringt. Seine Leistung hinter dem Steuer ist entscheidend für den zuverlässigen Transport und eine sichere, wirtschaftliche Fahrweise. Gut, wenn der Arbeitsplatz perfekt dafür eingerichtet ist.**

Im neu gestalteten MAN-Cockpit ist alles am richtigen Platz. Die Anzeigen übersichtlich, Schalter, die häufig und schnell bedient werden müssen, sind nah am Fahrer platziert. Zusammengehörende Funktionen sind für eine intuitive Bedienung in Schaltergruppen zusammengefasst. Diese sind bei allen Fahrzeugen und Baureihen gleich positioniert, um die Bedienung bei einem Fahrzeugwechsel zu vereinfachen. Der Drehschalter für das automatisierte Getriebe MAN TipMatic® rückt in das Sichtfeld des Fahrers. Alle für den Fahrbetrieb wichtigen Schalter sind jetzt im Hauptbedienfeld platziert. Ein weiteres optionales Schalterfeld kann später mit relevanten Funktionen für Aufbauten belegt werden. Über dem Fahrer und damit auch während der Fahrt leicht erreichbar befindet sich das Tastenfeld für Grundfunktionen wie z.B. die Innenbeleuchtung.

Im Mittelpunkt: das Kombiinstrument mit neuem, vierfarbigem LCD-Display. Das 4-Zoll-Farbdisplay ist hochauflösend, farbige Anzeigen unterstützen Lesbarkeit und Orientierung. Hervorhebungen wie z.B. aktivierte Assistenzsysteme und Warnmeldungen können schneller erfasst werden, eine digitale Geschwindigkeitsanzeige ergänzt die analoge Anzeige. Menüs und Bedienelemente sind darüber hinaus farblich auf das Infotainmentsystem MAN Media Truck abgestimmt.

Im Klimabedienteil wurden die Anzeigen weiß hinterlegt und sind durch den höheren Kontrast nun deutlich lesefreundlicher.



Verbessertes Farbdisplay im Kombiinstrument



Übersichtliche Schalteranordnung



Freiraum durch neue Anordnung TipMatic-Schalter und Feststellbremse



## GUTE UNTERHALTUNG.

Mit dem Infotainmentsystem MAN Media Truck bietet MAN praktische Funktionen.

Die serienmäßige Variante umfasst ein 5"-TFT-Display mit Touch-Bedienung sowie SD-Kartenslot. Auf Wunsch ist sie auch erhältlich mit Freisprecheinrichtung, Bluetooth Audiostream, USB-/AUX-in und Digitalradio DAB+.

Die Version MAN Media Truck Advanced bietet zusätzlich ein größeres 7"-Display, Sprachsteuerung, eine Freisprecheinrichtung, Videodarstellung über USB & SD, Verkehrsinformation per Radio und maximal zwei Kamera-Schnittstellen. Eine spezielle Lkw-Navigation ist bei der MAN Media Truck Navigation enthalten.

Außerdem verfügen die Ausführungen MAN Media Truck Advanced und Navigation über „Twin Pairing“: Damit können zwei Handys parallel mit dem System verbunden werden. Außerdem können beide Varianten mit einer Vorbereitung für eine Rückfahrkamera geliefert werden. Neu ist die Funktion „Mirror Link“. Die Benutzeroberfläche mobiler Endgeräte wird auf das Infotainment-System übertragen und kann darüber und über das Multifunktionslenkrad einfach bedient werden (Anschluss über USB-Kabel). Auch Geschwindigkeitsbegrenzungen werden nun kontinuierlich auf dem Navigationsscreen angezeigt (je nach Abdeckung in den Kartendaten). Das Digitalradio (DAB/DAB+) lässt sicher per Sprachsteuerung aufrufen und steuern.



MAN Media Truck Navigation



Funktion „Mirror Link“



# EINS IST SICHER: JEDE FAHRT MIT MAN.

Bei MAN gibt es für jeden Einsatz das richtige Fahrerhaus – bei jedem fährt ein Maximum an Sicherheit, Komfort und Ergonomie mit.

Denn unsere Fahrerhäuser sind für ermüdungsfreies, konzentriertes Fahren, erholsame Pausen und maximalen Insassenschutz ausgelegt. Alle Kabinen bieten optimale Sicherheit. Dafür sorgt zum Beispiel das Spiegelkonzept mit Haupt- und Weitwinkelspiegel, großem Rampenspiegel und Frontspiegel. Einen toten Winkel gibt es praktisch nicht mehr. Die beheizbare Frontscheibe für Fahrzeuge im Winterdienst ermöglicht den vollen Durchblick auch in der kalten Jahreszeit.

Für den MAN TGS stehen drei Fahrerhäuser zur Verfügung. Ihre kompakte Fahrerhausbreite erleichtert Fahrzeugeinsätze bei eingeschränkten Platzverhältnissen, z.B. auf der Baustelle, im Wald oder beim Lieferverkehr.

## M-Fahrerhaus.

Kompakt und komfortabel: Für Kurzstrecken im Nah- und Verteilerverkehr, in der Baubranche und im Kommunaleinsatz ist unser kleinstes Fahrerhaus das Größte. Günstige Abmessungen, höchste Nutzlast, großzügige Ablagen und Stauräume und auf Wunsch eine klappbare Liege machen das M-Fahrerhaus einmalig.

## L-Fahrerhaus.

Vielseitig einsetzbar: Unser L-Fahrerhaus ist die ideale Wahl für alle Tank- und Silofahrzeuge sowie Holz-, Baustoff- und Kühltransporte. Durch die niedrige Fahrzeuggesamthöhe und das geringe Gewicht ermöglicht das L-Fahrerhaus höhere Nutzlast. Das Komfortbett, die variantenreichen Ablagen und – falls gewünscht – die Multifunktionsablage sorgen für weitere Annehmlichkeiten.

## LX-Fahrerhaus.

Arbeitsplatz mit Wohnkomfort: Das LX-Fahrerhaus ist mit einem Komfortbett, einem oberen Bett oder einer Multifunktionsablage (beides optional) die Wohlfühloase auf der Straße. Durch die großzügigen Stauräume, die Stehhöhe vor dem Beifahrersitz und das geringe Gewicht für höchste Nutzlast lässt das LX-Fahrerhaus keinen Wunsch mehr offen.

M-Fahrerhaus

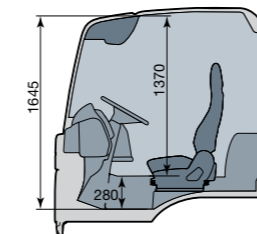
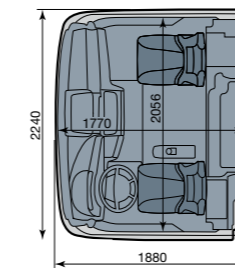

L-Fahrerhaus

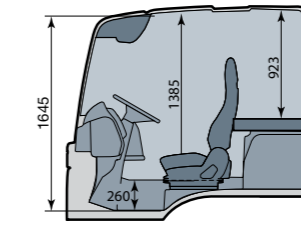
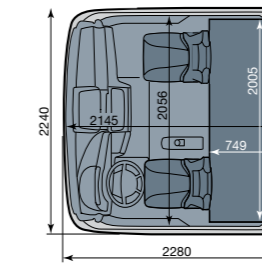

LX-Fahrerhaus

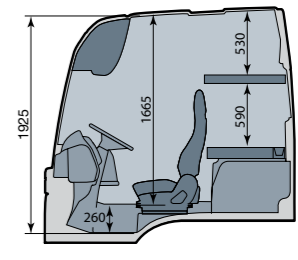
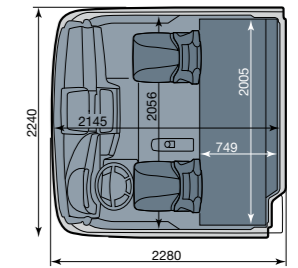

**MADE FOR WORK.**



# MIT EINGEBAUTEM SCHUTZENGEL.

Die MAN-Sicherheits- und Assistenzsysteme sorgen für mehr Sicherheit, weniger Unfälle und höhere Effizienz.

Neben den wirtschaftlichen Aspekten steht der optimale Schutz der Fahrer und der Verkehrsteilnehmer im Mittelpunkt. Weil das Maximum getan werden muss, um Unfallrisiken zu minimieren, bietet der neue MAN TGS eine Sicherheitsarchitektur mit innovativen Technologien. Sie unterstützen den Fahrer in alltäglichen und in schwierigen Situationen und tragen effektiv dazu bei, Unfälle zu vermeiden.



# DIE MAN-FAHRER-ASSISTENZSYSTEME.

## Elektronisches Stabilitätsprogramm ESP.

ESP schützt vor unangenehmen Überraschungen. Sensoren überwachen ständig den fahrdynamischen Zustand. Bei drohender Schleuder- oder Kippgefahr werden einzelne Räder gezielt gebremst und falls erforderlich das Motormoment reduziert. So stabilisiert ESP das Fahrzeug und hält es sicher in der Spur. MAN bietet das elektronische Stabilitätsprogramm für Fahrzeuge mit Vor- oder Nachlaufachsen und selbst für 4-Achser und mehrgliedrige Züge an.

## Bremssystem MAN BrakeMatic® mit ABS und ASR.

Der wichtigste Weg ist der Bremsweg. Damit Sie keine bösen Überraschungen erleben, sorgt das elektronische Bremssystem EBS inklusive ABS und ASR für verkürzte Bremswege. Die Koppelkraftregelung zur optimalen Abstimmung der Anhänger- bzw. Aufliegerbremsen bewirkt eine perfekte Zugabstimmung, kürzere Bremswege und eine Harmonisierung des Bremsbelagverschleißes der gesamten Zugkombination mit extrem langen Belagstandzeiten.

## Dauerbremsen

EVBeC®: Als Weiterentwicklung der MAN-Motorbremse EVB (Exhaust Valve Brake) bietet die EVBeC® viele Vorteile, z.B. eine bessere Bremswirkung durch Regelung des Abgasgedrucks, deutlich gesteigerte Bremsleistung insbesondere im unteren Drehzahlbereich, Überhitzungsschutz bei langen Bremsvorgängen sowie konstante Bremsleistung sowohl bei steigender als auch fallender Drehzahl. Die Bremsleistung ist in drei Stufen abrufbar.

Der Retarder ist eine ins Getriebegehäuse integrierte hydrodynamische Dauerbremse. Seine Bremsleistung ist abhängig von der Fahrgeschwindigkeit, mit bester Leistungsfähigkeit im mittleren bis oberen Geschwindigkeitsbereich. Dadurch wird die Fahrsicherheit bei längeren Bergabfahrten durch Entlastung der Betriebsbremsanlage gesteigert.

Mit dem innovativen MAN PriTarder® steht ein hocheffizientes Primärbremssystem für den MAN TGS zur Verfügung, das in seiner Art einzigartig ist. Durch die Kombination der Motorbremse EVBeC® mit einem Wasserretarder wird die enorme Bremsleistung von bis zu 620 kW bereits bei niedrigen Fahr-

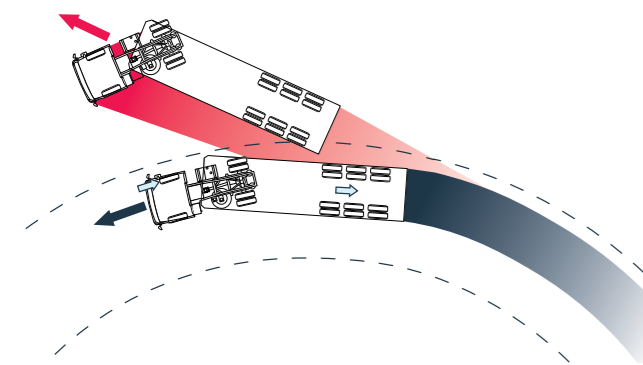

ESP-Ausgleichsbremung beim Übersteuern des Fahrzeugs.

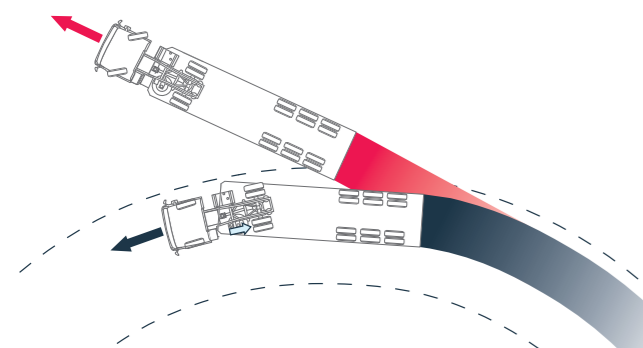

ESP-Ausgleichsbremung beim Untersteuern des Fahrzeugs.

geschwindigkeiten erreicht. Besonders im Verteiler- oder Traktionsverkehr spielt der MAN PriTarder® damit seine Stärken aus: Das völlig wartungsfreie System erhöht die Nutzlast um bis zu 64 kg und verdoppelt die Bremsbelagstandzeit der Betriebsbremse. Der MAN PriTarder® ist in das elektronische Dauerbremsmanagement MAN BrakeMatic® integriert und über den Lenkstockschalter komfortabel zu bedienen.

## Bremsassistent.

Der Bremsassistent registriert, mit welcher Geschwindigkeit und welchem Druck das Bremspedal bedient wird, und erhöht den eingespeisten Bremsdruck bis hin zur vollen Bremskraft. Er erkennt eine Notbremsung im Ansatz und baut sofort den größtmöglichen Bremsdruck auf.

## Neuer Notbremsassistent EBA.

Da schon ein kurzer Moment der Ablenkung zu einem Unfall führen kann, gibt es den vorausschauenden Notbremsassistenten (EBA). Er warnt den Fahrer frühzeitig vor einer drohenden Kollision und verschafft ihm wertvolle Zeit zum Reagieren. Im Notfall leitet er selbsttätig eine Bremsung ein. Der optimierte Notbremsassistent EBA bietet eine verbesserte Verkehrsraumüberwachung durch Nutzung zweier unabhängiger Sensorsysteme (Radar und Video) für schnellere Erkennung einer Kollisionsgefahr und frühere Warnsignalausgabe. EBA erfüllt die verschärften gesetzlichen Vorgaben für Notbremsysteme ab 2016/2018.

## Lane Guard System LGS.

Der elektronische Spurhalteassistent erfasst permanent den Fahrspurverlauf vor dem Fahrzeug. Wenn der Fahrer die vorgegebene Fahrspur ohne Betätigen des Blinkers verlässt, warnt ihn ein akustisches Signal. Es ertönt seitenkonform ein warnendes Nagelbandrattern aus dem rechten oder linken Lautsprecher, das vom Fahrer intuitiv verstanden wird. LGS steigert die Sensibilität des Fahrers für das Einhalten der Fahrspur und verhindert so manche gefährliche Situation.

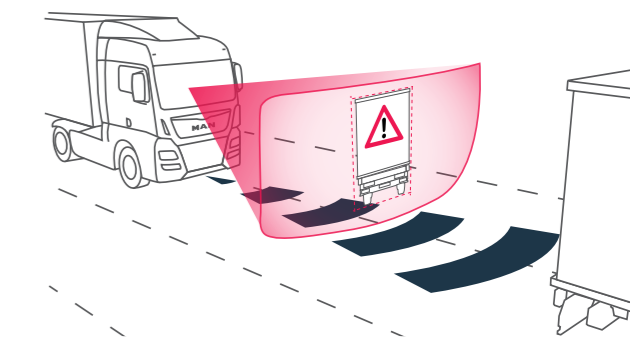

EBA-Funktionsprinzip: Verkehrsraumüberwachung durch Nutzung zweier unabhängiger Sensorsysteme (Radar und Video)

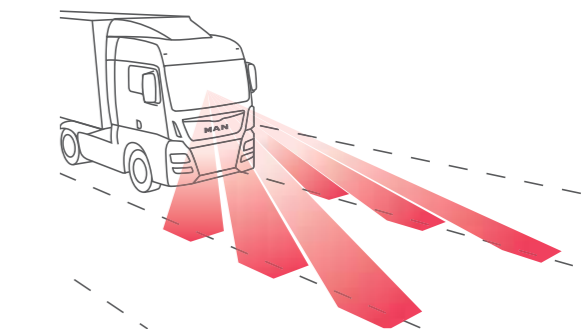

LGS-Spurhalteassistent hilft in der Spur zu bleiben.

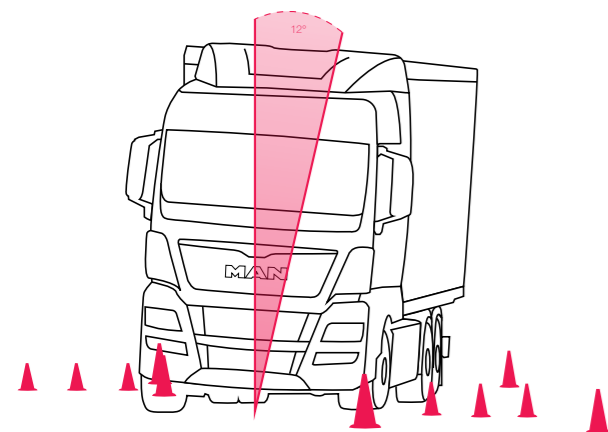

Fahrzeugverhalten mit CDC

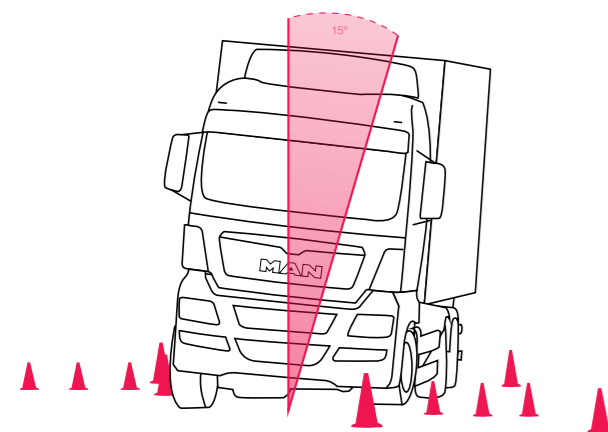

Fahrzeugverhalten ohne CDC

#### Adaptive Cruise Control ACC.

Die automatische Abstandsregelung ermittelt den Abstand und die Differenzgeschwindigkeit zum vorausfahrenden Fahrzeug und regelt durch elektronischen Eingriff in das Gas- bzw. Bremspedal einen sicheren Abstand ein. ACC kann ab einer Fahrgeschwindigkeit von 25 km/h genutzt werden und hilft dem Fahrer, entspannter zu fahren. Neu ist die Stop-and-Go-Funktion in Verbindung mit dem MAN TipMatic® 12+2 Getriebe. Bei zäh fließendem Verkehr, Stau oder Stadtverkehr bremst der Lkw selbstständig hinter dem Vorausfahrenden bis zum Stillstand und fährt entweder allein wieder an (bei Stopps mit weniger als zwei Sekunden) oder über Betätigung des Fahrpedals bzw. der Taste am Multifunktionslenkrad.

#### Aktive Wankstabilisierung CDC und Hochlast-Wankstabilisierung.

Bei der aktiven Wankstabilisierung erfolgt die Dämpferregelung automatisch durch die CDC (Continuous Damping Control). Dabei wird ein Aufschaukeln von Wank- und Nickbewegungen vermieden und eine höhere Fahrsicherheit erzielt. Für Fahrzeuge mit hohem Schwerpunkt ist die Hochlast-Wankstabilisierung mit zusätzlichem X-Lenker ideal, denn sie reduziert effektiv die Seitenneigung.

#### Notbremssignal ESS.

Im Gegensatz zum einfachen Aufleuchten der Bremslichter macht das Notbremssignal „Emergency Stopping Signal“ (ESS) den nachfolgenden Verkehr durch die Warnblinkanlage auf Notbremsvorgänge aufmerksam und zeigt mit erhöhter Blinkfrequenz die Notsituation an. Sobald das Fahrzeug steht, wird automatisch die Warnblinkanlage eingeschaltet, um Auffahrunfälle zu vermeiden. Damit trägt ESS zur Erhöhung der Verkehrssicherheit bei.

#### Xenon-Licht für bessere Sicht.

Die Kombination von Xenon-Licht und Freiformreflektor setzt die Straße in ein neues Licht. Die Leuchtkraft der lange haltbaren Xenon-Lampen sorgt für eine breite Fahrbahnausleuchtung und ein homogenes, lichtstarkes Beleuchtungsfeld, ohne den Gegenverkehr zu blenden.

#### Abblendlicht- und Wischautomatik mit Sensoren.

Das automatische Abblendlicht mit Lichtsensor aktiviert und deaktiviert die Front-, Seiten- und Rücklichter nach Bedarf. Dämmerung, Tunnel oder Brücken werden ebenfalls erkannt und die Beleuchtung reguliert. Die Wischautomatik mit Regensensor wird aktiv, sobald die Sicht durch Feuchtigkeit oder Schmutz beeinträchtigt ist. Dann wird automatisch die optimale Wischergeschwindigkeit je nach Situation eingestellt. Die Steuerung erkennt dabei die verschiedensten Sichtverhältnisse wie Regen, Spritzer, Streifen oder Verschmutzungen.

#### Abbiegelicht

Das Abbiegelicht ergänzt das normale Abblendlicht bis 40 km/h. Das Einschalten erfolgt durch Blinkerbetätigung oder – bei Fahrzeugen mit ESP – durch entsprechend starken Lenkradeinschlag. Das bedeutet verbesserte Sichtverhältnisse bei Dunkelheit und Nebel sowie zusätzliche Ausleuchtung im Seitenbereich zur Vermeidung von Personen- und Sachschäden beim Abbiegen.

#### Tagfahrlicht LED.

Doppelscheinwerfer mit integrierten LED-Tagfahrleuchten, die den Anforderungen der Richtlinie ECE R-87 entsprechen, machen die MAN TGS Fahrzeuge am Tag im Vergleich zu einem Tagfahrlicht mit H7-Leuchtmittel besser erkennbar und verbessern dadurch die aktive Sicherheit. Das Licht wird automatisch mit der Zündung ein- oder ausgeschaltet und auf die maximal zulässige Leuchtkraft gedimmt, wenn weitere Leuchten (wie z.B. Abblendlicht, Blinker) eingeschaltet werden – nicht jedoch, wenn lediglich die Lichthupe betätigt wird. Die hohe Leuchtintensität des langlebigen LED-Tagfahrlichts verleiht dem Fahrzeug ein modernes Aussehen.

#### Neue Rückleuchten in LED-Ausführung.

Mit Schlussleuchten in LED-Ausführung lassen sich Glühlampenausfälle und damit verbundene Sicherheitseinbußen bzw. Wartungsaufwände vermeiden. LED-Leuchten haben eine längere Lebensdauer bei geringerem Energieverbrauch als konventionelle Leuchten.

#### Rangierleuchte.

Zur Erleichterung nächtlicher Rangier- und Abbiegevorgänge ist auf Wunsch eine Rangierleuchte erhältlich. Der Leuchtbereich ist auf das Sichtfeld des Rampenspiegels abgestimmt. Damit kann der Fahrer auch bei Dunkelheit Fahrbahnzustand, Hindernisse und Fahrbahnrand sicher erkennen. Die aktive Sicherheit beim Rangieren wird verbessert.

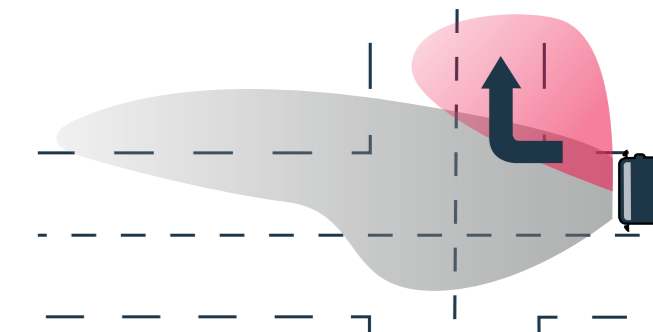

Abbiegelicht für bessere Sicht



LED-Tagfahrlicht



LED-Rückleuchte

**MADE FOR  
PERFORMANCE.**





## IMMER GUT AUF ACHSE.

**Ob Achsen und Federungen für jeden Bedarf, aufbaufreundlicher Rahmen oder robustes Fahrwerk: Beim MAN TGS sind alle Komponenten auf höchste Zuverlässigkeit, Sicherheit und Effizienz abgestimmt.**

Nicht im Rahmen des Üblichen: Die Rahmenkonstruktion der MAN-Traktionsfahrzeuge bietet Ihnen weit mehr. Mehr Stabilität, mehr Aufbaufreundlichkeit, mehr Wirtschaftlichkeit. Durch die völlig ebene Rahmenoberkante lassen sich Aufbauten jeder Art problemlos realisieren. Dafür sorgen auch die Freiräume am Rahmen. Ob als 2-, 3- oder 4-Achser: Die MAN-Traktionsfahrzeuge sind immer gut auf Achse. Sei es mit der reibungsarmen Hypoid-Antriebsachse oder mit der geländetauglichen Außenplaneten-Antriebsachse, die eine gute Bodenfreiheit und hohe Zugkraft an den Rädern bietet – perfekt für den schweren Einsatz. Bei der ebenfalls verfügbaren gewichtsoptimierten Hypoidachse ergibt sich eine Gewichtseinsparung von 180 kg gegenüber der normalen Hypoidachse und 280 kg zur Außenplanetenachse. Die Bodenfreiheit ist ähnlich einer AP-Achse. Blattgedeferte Fahrzeuge sind mit leichtem Hypoidachstandem in normaler und mittelhoher Bauart verfügbar. Luftgedeferte Fahrzeuge sind in normaler Bauart verfügbar. Eine MAN-Spezialität ist die wartungsfreie Bauluftfederung für das AP-Doppelachsaggregat. Mit der elektronischen Niveauregulierung ECAS bietet sie sehr guten Fahrkomfort bei allen Beladungszuständen. Um eine einsetzunggerechte Federung zu gewährleisten, bietet MAN eine große Vielzahl von Fahrwerksvarianten.

Speziell in der Tank- und Silobranche sorgt der superleichte TGS-TS für Furore. Die 4x2-Zugmaschine mit einsetzunggerechter Ausstattung bringt runde 360 kg weniger Gewicht auf die Waage als ein ausstattungsgleicher Standardsattel. Ein großer Vorteil in puncto Nutzlast.

Neu ist das variable Achslastverhältnis für Fahrzeuge mit Nachlauf- oder Vorlaufachse. Hier steht unabhängig von der Beladung immer die optimale Traktion an der Antriebsachse zur Verfügung. Die Achslast wird dabei variabel zwischen angetriebener und nicht angetriebener Hinterachse verteilt, so dass bei jedem Beladungszustand die Antriebsachse ausreichend Traktion hat und die gesetzliche Mindestachslast nicht unterschritten wird.

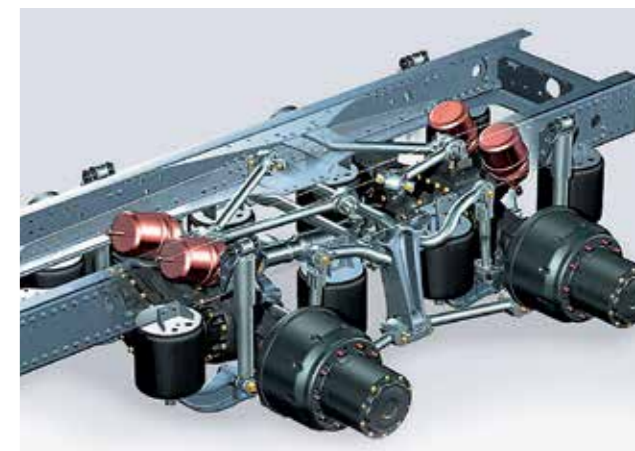

Bauluftfederung an der Hinterachse mit elektronischer Niveauregulierung ECAS.



Leichtes Hypoidachstandem

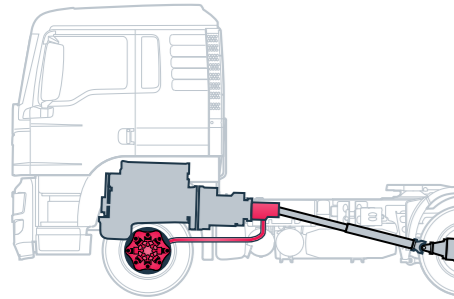

Funktionsprinzip MAN HydroDrive®



Vorderachse mit hydrostatischen Radnabenmotoren

## MEHR TRAKTION IM HANDUMDREHEN.

**Im Einsatz weiß man nie, was einen erwartet. Umso besser, wenn man auf alles vorbereitet ist. Zum Beispiel auf rutschigen Untergrund, Schlamm und Schotter.**

MAN hat als erster Nutzfahrzeughersteller den zuschaltbaren hydrostatischen Vorderachsantrieb HydroDrive im Markt eingeführt und verfügt über langjährige Erfahrung mit diesem System. So meistert der MAN HydroDrive® souverän alle traktionskritischen Fahrsituationen – selbst da, wo für Lkw mit reinem Hinterradantrieb die Fahrt zu Ende wäre. Bei MAN werden zudem Gefällefahrten sicherer durch die Übertragung des Motorbremsmoments auch auf die Vorderachse (sogenanntes „Abstützen“). Auch die Betriebsbremse wird durch die Kombination von MAN HydroDrive® mit einem Pritarder geschont. Das bedeutet höhere Fahrsicherheit, bessere Spurtreue auf unbefestigtem Untergrund, auch bergab – die perfekte Lösung für Ihre Einsatzaufgaben.

Ein kurzer Dreh am Schalter im Cockpit auch während der Fahrt genügt, und Sie verfügen über deutlich mehr Traktion und optimalen Vortrieb – vorwärts wie rückwärts. Das Einsatzspektrum Ihres MAN wird dadurch deutlich erweitert. Im Vergleich zu einem konventionellen Allradantrieb sparen Sie dadurch nicht nur Kraftstoff, sondern auch bis zu 400 kg Gewicht. Auch wenn Sie praktisch nur auf der Straße unterwegs sind, sorgt das Traktionsplus für mehr Mobilität und Sicherheit, insbesondere bei Fahrten ohne Ladung auf rutschiger Straße oder winterlicher Fahrbahn mit Schnee und Eis.

MAN HydroDrive® ist mit dem automatisierten Schaltgetriebe MAN TipMatic® und manuellem Schaltgetriebe verfügbar. Bei MAN haben Sie somit die volle Wahlfreiheit zwischen automatisiertem und manuellem Schaltgetriebe.







# EINSATZOPTIMIERUNG PERFEKTIONIERT.

**Ob im städtischen Verteilerverkehr oder bei Lieferungen über Land – Effizienz und Produktivität sind die entscheidenden Faktoren, um im nationalen und weltweiten Wettbewerb erfolgreich zu sein.**

Für die einfache Bewältigung der Transportaufgaben startet MAN 2018 mit Hardware und Dienstleistungspaketen von RIO in die Welt der digitalen Mehrwertdienste. Dabei stellt die RIO Box den Zugang zu den Cloud-basierten digitalen Services der VW Truck & Bus Plattform her: Ein zukunftssicheres Bordmodul für die Datenübertragung von Telematik- und Logistikfunktionen – jeder neue Lkw in Euro 6 wird künftig damit ausgestattet. Der Einstieg zur Nutzung digitaler Services für die Transport- und Logistikbranche ist damit besonders einfach. Durch automatischen Software-Download sowie Installation von Software-Updates und neuer Services werden Werkstattaufenthalte für diese Anwendungen überflüssig, Ausfallzeiten dafür gehören der Vergangenheit an. Auch eine Nachrüstung älterer MAN-Modelle und Fahrzeuge anderer Hersteller ist problemlos möglich. So können Sie Ihre komplette Fahrzeugflotte über eine einzige Logistik-Plattform verwalten.

RIO Essentials ermöglicht ab Werk eine Flottenadministration über die VW Truck & Bus-Plattform. Damit haben Sie Zugang zu einer Welt von Logistikservices, nutzen das Angebot eines der größten auf Straßenkarten, Verkehrs- und Wetterinformationen spezialisierten Anbieters und können sich auf effiziente Unterstützung der Fahreradministration verlassen, die auf Ihre Bedürfnisse angepasst werden kann. Bereits im Basisservice ist eine umfangreiche, fahrzeugbezogene Einsatzanalyse enthalten.

Durch permanente Statusmeldungen des Fahrzeugs an RIO können optimierte Nutzerprofile erarbeitet und auch bei Neukauf eines Nutzfahrzeugs zu Rate gezogen werden.

## **Folgende Dienste sind im Paket enthalten:**

- RIO Flottenmonitor: Darstellung aller Fahrzeugpositionen und Verkehrsinformationen auf einer modernen Kartenansicht.
- Übertragung wichtiger Fahrzeuginformationen: Fahrzeugposition als nächstliegende Adresse und GPS-Koordinaten inklusive Fahrtrichtung, aktueller Kilometerstand.
- Übertragung wichtiger Fahrerinformationen: Fahrerkarten-ID und Restlenkzeit, weitere Daten zum Fahrer können manuell eingegeben werden.
- Performance Analysis (fahrzeugbasiert): Übertragung von durchschnittlichem Kraftstoffverbrauch, Geschwindigkeit, Zuggesamtgewicht und Fahrtstrecke basierend auf Analysedaten der letzten zehn Einsatztage.

In der neuen Fahrzeuggeneration wird in Verbindung mit RIO der Grundstein gelegt für weitere intelligente Services wie z.B. EfficientCruise.



# IHR FAHRZEUG IN BESTEN HÄNDEN.

**Maximale Qualität über die maximale Lebensdauer und eine hohe Verfügbarkeit Ihrer Fahrzeuge – darauf geben wir Ihnen unser Wort.**

Mit einem umfassenden Portfolio an Dienstleistungen bieten wir Ihnen eine 360°-Betreuung, die ebenso effizient wie zuverlässig ist. So können Sie sich stets sicher sein: Ihr MAN-Truck ist bei uns in besten Händen. Die MAN-Dienstleistungen sorgen mit allen relevanten Leistungen dafür, dass Ihre MAN-Trucks immer optimal unterwegs sind und Sie länger Freude an Ihren Fahrzeugen haben. Ob MAN ServiceContracts oder MAN Mobile24: Ihre Mobilität liegt uns am Herzen. Das gilt auch für unser weiteres Angebot. So warten MAN-Dienstleistungen mit maßgeschneiderten Lösungen auf, die den Einsatz Ihrer Fahrzeuge optimieren, die Rentabilität erhöhen und die Effizienz steigern. Für welche Dienstleistung Sie sich auch entscheiden: Mit MAN fahren Sie immer gut.

**Der effizienteste Weg zur Information: [www.truck.man](http://www.truck.man)**

Sämtliche Informationen zu unseren Produkten, Dienstleistungen und weiteren Servicethemen wie zum Beispiel MAN ServiceContracts, MAN Card, MAN ProfiDrive®, MAN Financial Services und MAN Mobile24 etc. finden Sie auf unserer Homepage [www.truck.man](http://www.truck.man) – erleben Sie die Marke MAN interaktiv und hautnah.

## MAN ProfiDrive®

Die MAN ProfiDrive® Fahrerweiterbildungsprogramme sowie Unternehmer-Coachings bringen Sie auf den neuesten Stand und sorgen für einen sicheren Fahralltag. Die angebotenen Förderprogramme bieten Ihnen weitere Möglichkeiten zur Optimierung Ihres Geschäftsalltags.

## MAN | Financial Services

MAN Financial Services\* unterstützt Sie dabei, finanziell mobil zu bleiben. Zusätzlich können Sie mit dem Mietangebot für Busse flexibler auf Engpässe oder höhere Bedarfe reagieren.

- **MAN Card**  
Europaweiter bargeldloser Zahlungsverkehr
- **Financing**  
Eigentumserwerb durch flexible Finanzierungslösungen
- **Insurance**  
Versicherungslösungen für Nutzfahrzeuge
- **Leasing**  
Budgetschonende Leasingmodelle
- **Rental**  
Fahrzeugmiete mit flexibler Vertragsdauer

## MAN | Service

MAN Original Teile stehen für hohe Qualität, lange Lebensdauer und gesicherte Verfügbarkeit. MAN gewährt daher zwei Jahren Garantie auf Reparaturen in MAN-Werkstätten und die hier verbauten MAN Original Teile, sowie auf MAN Original Teile ecoline und MAN Original Zubehör.

- **MAN Original Teile ecoline:**  
Kräftig sparen und zugleich die Umwelt schonen mit wieder aufbereiteten MAN Original Teilen durch MAN, den Hersteller oder externe Dienstleister
- **MAN Original Zubehör**
- **MAN Original Öl:**  
MAN Original Öle schützen nachgewiesen optimal vor Verschleiß und tragen damit zur Senkung der Gesamtbetriebskosten (TCO) bei
- **MAN Mobile24:**  
Europaweiter Pannenservice für Busse
- **MAN ServiceContracts Comfort:**  
Service- und Inspektionsarbeiten des Wartungsplans sowie der Organisation des Vertragsmanagements
- **MAN ServiceContracts Comfort Plus:**  
Service- und Inspektionsarbeiten des Wartungsplans sowie der MAN Antriebsstranggarantie
- **MAN ServiceContracts Comfort Super:**  
Service- und Inspektionsarbeiten des Wartungsplans sowie Verschleißreparaturen und Reparaturen am Gesamtfahrzeug
- **MAN Garantieverlängerungen:**  
Garantieverlängerung für Antriebsstrang und Gesamtfahrzeug
- **MAN ServiceCare:**  
Erhöhung der Fahrzeugverfügbarkeit durch proaktives Wartungsmanagement



## MAN | TopUsed

- **Top Gebrauchtfahrzeuge:**  
Große Auswahl an erstklassigen Gebrauchtfahrzeugen
- **Leistungsversprechen:**  
Top Qualität, Top Beratung, Top Auswahl, Top Finanzierung, Top Service
- **Top Dienstleistungen:**  
u.a. Gebrauchtfahrzeug-Garantie, Finanzierung
- **MAN TopUsed Gütesiegel Truck:**  
Checked – Certified – Trusted Fahrzeugfinder unter [www.man-topused.com](http://www.man-topused.com)

\* Die unter der gemeinsamen Geschäftsbezeichnung „MAN Financial Services“ angebotenen Leistungen (Finanzierungs-, Leasing- und Versicherungsprodukte) variieren in den Ländermärkten. Sie werden von verschiedenen Tochtergesellschaften der Volkswagen Financial Services AG erbracht oder vermittelt.

**MAN Truck & Bus AG**

Dachauer Straße 667

80995 München

[www.truck.man](http://www.truck.man)

D111.3568 · pe 08173 · Printed in Germany

Text und Abbildungen unverbindlich. Änderungen, bedingt durch den technischen Fortschritt, vorbehalten. Alle Angaben in dieser Druckschrift entsprechen dem Stand zur Zeit der Drucklegung.